



WARNING
ELECTRICAL SHOCK HAZARD

AVERTISSEMENT
RISQUE D'ÉLECTROCUTION

READ and UNDERSTAND these instructions before installing luminaire.

LISEZ cette notice et assurez-vous de la **COMPRENDRE** avant de monter le luminaire.

EN

When using electrical equipment, basic safety precautions should always be followed including the following:

1. READ AND FOLLOW ALL SAFETY INSTRUCTIONS.
2. For Indoor use ONLY.
3. Do not let power cords touch hot surfaces.
4. Do not install near gas or electric heaters.
5. Use caution when servicing batteries. Battery acid can cause burns to skin and eyes. If acid is spilled on skin or eyes, flush acid with fresh water and contact a physician immediately.
6. Equipment should be mounted in locations and at heights where unauthorized personnel will not readily subject it to tampering.
7. The use of accessory equipment not recommended by manufacturer, may cause an unsafe condition, and will void the unit's warranty.
8. Do not use this equipment for other than its intended purpose.
9. Servicing of this equipment should be performed by qualified service personnel.
10. SAVE THESE INSTRUCTIONS FOR FUTURE REFERENCE.

INSTALLATION

Wall Mount (Single Face Only):

1. Extend unswitched 24 hour AC supply of rated voltage to a junction box (supplied by others) installed in accordance with all applicable codes and standards. Leave a minimum of 8 inches slack on the wire. This circuit should NOT be energized/live at this time.
2. Remove the faceplate. Remove and discard the canopy kit located inside the sign cavity (Fig. 1 & 2).
3. Remove the powerpack cover screw and lift the powerpack cover up and out of the way. The front mounted heads are wired to the charger board; these can remain connected if the cover does not interfere with the installation (Fig. 1).
4. For installation directly over the electrical junction box, the sign is supplied with universal spider knockouts and keyhole slots stamped into the back of the powerpack. Alternatively, conduit knockouts are stamped into the top and side for surface wire conduit connection. Knockout the appropriate hole(s) and bring wires through the hole(s) and into the powerpack (Fig. 2).
5. Mount the unit securely into place. Do not rely on the electrical connections as the only support for the unit; use supplied keyhole mounting slots (Fig. 2).
6. Make proper wiring connection between the incoming AC supply and both the charger and sign LED's (see WIRE CONNECTIONS below).
Insulate unused wire! Connect ground to supplied green ground wire in accordance with local codes. Reassemble all wire connections and connectors.
CAUTION! - Failure to insulate unused wire may result in a shock hazard or unsafe condition as well as equipment failure.
7. Connect remote load wires (if any) to lamp output terminals.
8. Uncoil the wire lead(s) from the Positive (+) and/or Negative (-) charger board terminals and connect to the matching terminal connector on the battery (ies) (Fig. 3).
9. Secure all internal wires.
10. Install the cover and secure the powerpack cover screw.
11. Slide the faceplate and the pictogram into the sign frame, then replace and secure the faceplate screw (for steel sign).
12. Turn on AC line voltage supply.
13. Loosen the head set screws and manually position each head to achieve the desired emergency light distribution/ placement. Secure all set screws when complete.

Ceiling or End Mount (Single or Double Face):

1. Follow Steps 1 to 3 of Wall Mounting except DO NOT discard the canopy kit located inside the sign.
2. If double face is required, remove the backplate, and install the second faceplate.
3. A single wire pass-thru and pair of canopy screw knockouts are stamped into the top and end of the sign. Knock out the appropriate set of three (3) holes (Fig. 4).
4. Secure the canopy to the sign using the supplied hardware.
5. Feed all wiring into the sign through the wire pass-thru hole.
6. Mount the sign securely to the wall or ceiling. The hole spacing in the canopy is designed to fit most standard electrical junction boxes. A steel, universal spider plate is supplied to allow mounting to alternate size/type boxes (Fig. 4).
7. Follow Steps 6 to 13 of Wall Mounting to complete installation.

FR

Lors de l'utilisation d'équipements électriques, les précautions de sécurité élémentaires doivent toujours être respectées, notamment les suivantes :

1. LIRE ET SUIVRE LES INSTRUCTIONS SUR LA SÉCURITÉ.
2. Pour utilisation intérieure seulement.
3. Éviter que les cordons d'alimentation n'entrent en contact avec des surfaces chaudes.
4. Ne jamais installer près d'une chaufferette électrique ou à gaz.
5. Soyez d'une extrême prudence lors de l'entretien de batteries. L'acide de la batterie peut causer des brûlures à la peau et aux yeux. Si l'acide entre en contact avec la peau ou les yeux, rincer à l'eau froide et contacter immédiatement un médecin.
6. L'équipement devrait être installé dans des emplacements et à des hauteurs où du personnel non-autorisé ne pourra y apporter des modifications.
7. L'utilisation d'accessoires non recommandés par le fabricant pourrait entraîner des conditions non sécuritaires et l'annulation de la garantie de l'unité.
8. Ne jamais utiliser l'équipement pour une fin autre que celle qui lui était destinée.
9. L'entretien de cet équipement devrait être effectué par du personnel qualifié.
10. CONSERVER CES INSTRUCTIONS POUR RÉFÉRENCES FUTURES.

MONTAGE

Montage mural (face simple seulement):

1. Apporter une alimentation électrique non commutée de 24 heures pour la tension désirée près de l'unité dans une boîte d'alimentation électrique (non incluse) et installée conformément aux codes et normes applicables. Garder un minimum de 8 pouces de jeu dans le cordon. Ce circuit ne doit PAS être sous tension à ce moment-ci.
2. Retirer la plaque frontale. Retirer et jeter le jeu de couvercle situé à l'intérieur de l'enseigne (Fig. 1 et 2).
3. Retirer la vis du couvercle du bloc d'alimentation et le lever pour dégager l'accès. Les phares installés à l'avant sont branchés à la carte du chargeur; ils peuvent demeurer branchés si le couvercle ne nuit pas à l'installation (Fig. 1).
4. Pour une installation directement sur une boîte de raccordement électrique, l'enseigne inclut des débouchures de distribution universelles et des fentes en trou de serrure estampées au dos du bloc d'alimentation. De façon alternative, des débouchures se situent sur le dessus et sur le côté pour brancher les fils à travers un conduit de surface. Défoncer le(s) trou(s) approprié(s) et faire traverser les fils dans le bloc d'alimentation en passant par le (s) trou (s) (Fig. 2).
5. Installer l'unité à sa place de façon sécuritaire. Ne pas compter sur les connexions électriques pour supporter l'unité, utiliser plutôt les fentes en trou de serrure conçues pour le montage (Fig. 2).
6. Effectuer les branchements appropriés entre la tension c.a. et à la fois le transformateur du chargeur et les DEL de l'enseigne (voir les BRANCHEMENTS ÉLECTRIQUES en bas).
Isoler le fil non utilisé! Brancher la mise à la terre au fil vert de mise à la terre selon les codes locaux. Ré-assembler toutes les connexions et connecteurs de fils.
MISE EN GARDE! Négliger d'isoler le fil non utilisé peut causer des chocs électriques ou des conditions non sécuritaires ainsi qu'une panne de l'équipement.
7. Brancher les fils de charge à distance (si requis) aux bornes de sortie pour les lampes.
8. Dérouler le(s) fil(s) de la borne positive (+) et/ou négative (-) de la carte du chargeur et brancher le connecteur de la borne appropriée sur la(les) batterie(s) (Fig. 3).
9. Attacher tous les fils internes.
10. Installer le couvercle et serrer sa vis.
11. Glisser la plaque frontale et le pictogramme dans le cadre de l'enseigne, replacer et visser le support de retenue (pour l'enseigne en acier).
12. Mettre sous tension l'alimentation c.a.
13. Desserrer les vis de blocage et orienter chaque phare pour obtenir un éclairage de sécurité aux endroits et avec la répartition de l'intensité lumineuse désirés. Resserrer les vis de blocage pour verrouiller l'orientation.

Montage au plafond ou par l'extrémité (face simple ou double):

1. Suivre les étapes 1 à 3 du montage mural mais CONSERVER le jeu de couvercle situé à l'intérieur de l'enseigne.
2. Si une face double est requise, retirer la plaque arrière, et installer la deuxième plaque frontale.
3. Un seul accès pour le fil et une paire de débouchures de vis de couvercles sont estampées sur le dessus et le côté de l'enseigne. Défoncer le jeu de trois(3) trous requis (Fig. 4).
4. Attacher le couvercle à l'enseigne en utilisant la quincaillerie fournie.
5. Passer le filage par le trou de passage des fils jusqu'à l'intérieur de l'enseigne.
6. Installer l'enseigne de façon sécuritaire sur le mur ou le plafond. L'espacement des trous dans le couvercle est conçu pour s'adapter aux boîtes de raccordement électrique standards. Une plaque en acier avec ouvertures de distribution universelles est fournie pour permettre l'installation sur des formats/types de boîtes alternatives (Fig. 4).
7. Suivre les étapes 6 à 13 de l'installation murale pour compléter l'installation.

Faceplate types
Types de plaques frontales



Take out protective plastic / Enlever le plastic protecteur

**Fig. 1 Steel sign
Enseigne en acier**

Powerpack cover screw
Vis du couvercle du bloc
d'alimentation

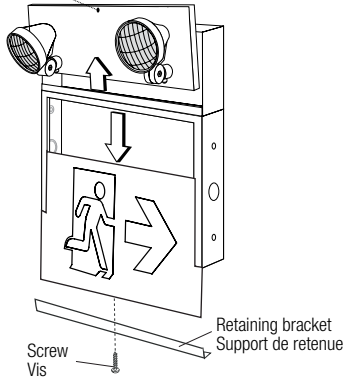

**Fig. 2 Wall mount
Montage mural**

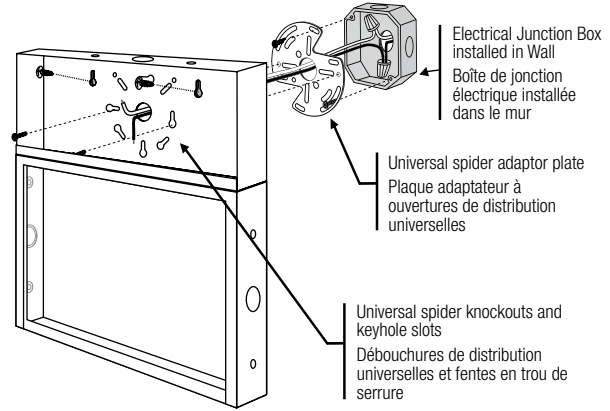

**Fig. 3 Wiring diagram
Schéma de câblage**

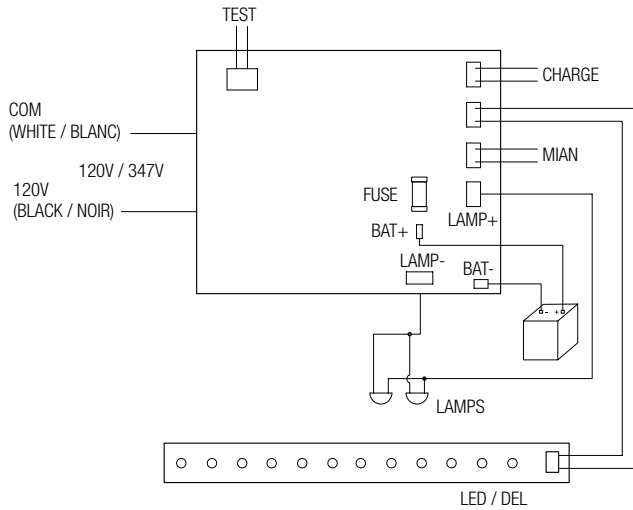

**Fig. 4 Ceiling or end mount
Montage au plafond ou par l'extrémité**

