

## INSTRUCTIONS

### MESURES DE PROTECTION IMPORTANTES

Toujours prendre les précautions d'usage pour employer un équipement électrique, notamment les mesures suivantes :

1. **VEUILLEZ LIRE ATTENTIVEMENT ET OBSERVER TOUTES LES CONSIGNES DE SÉCURITÉ.**
2. Toujours débrancher l'unité de l'alimentation électrique avant l'entretien ou une réparation.
3. Ne pas utiliser cet appareil à l'extérieur.
4. Faire preuve de prudence lors de l'entretien des batteries.
5. L'équipement doit être installé dans un endroit et à une hauteur où il ne sera pas soumis à un usage intempestif par un personnel non autorisé.
6. L'usage de tout appareil auxiliaire non recommandé par BeLuce Canada Inc. peut causer une condition non sécuritaire et annulera la garantie de l'unité.
7. Ne pas employer cet équipement pour un usage autre que celui prévu.
8. La maintenance de cet équipement doit être effectuée par le personnel de maintenance qualifié.
9. **VEUILLEZ CONSERVER CES INSTRUCTIONS !**

En premier, achever l'étape **A** Étapes de montage communes (page 2) avant de passer aux options de montage ci-dessous.

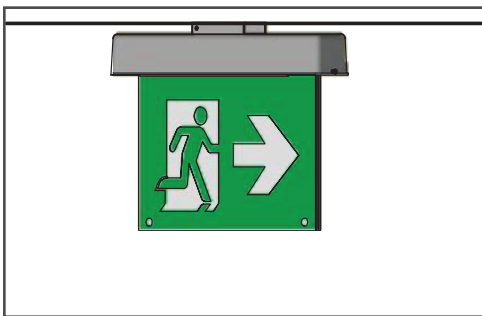

**Montage au plafond de surface,**  
voir la page 3

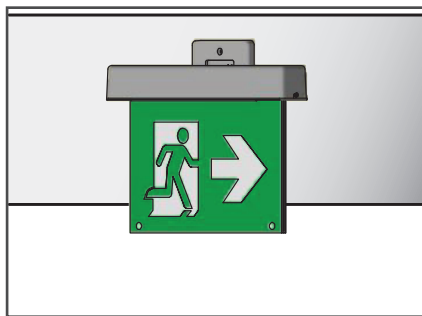

**Montage au mur de surface,**  
voir la page 3

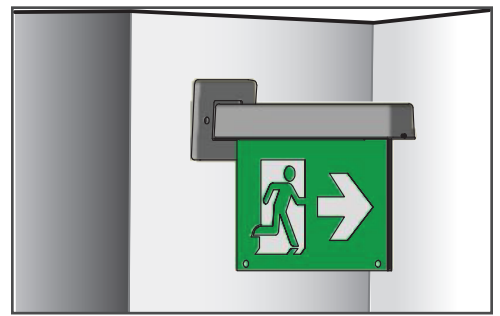

**Montage mural en extrémité,**  
voir la page 4

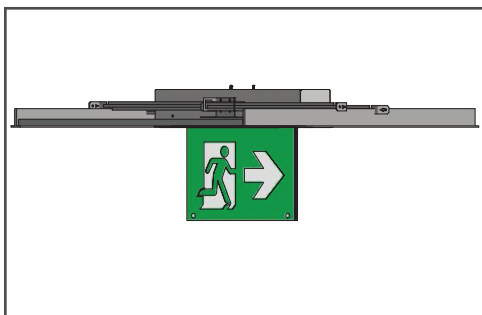

**Montage à ossature en T,**  
voir la page 5

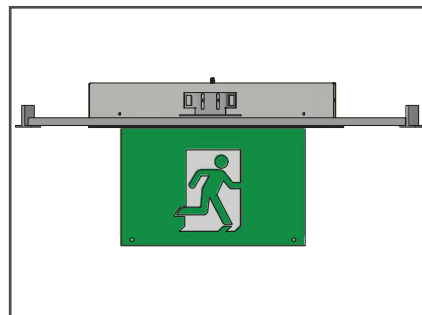

**Montage encastré au plafond,**  
voir la page 6



**Montage encastré au mur,**  
voir la page 6

## Composants

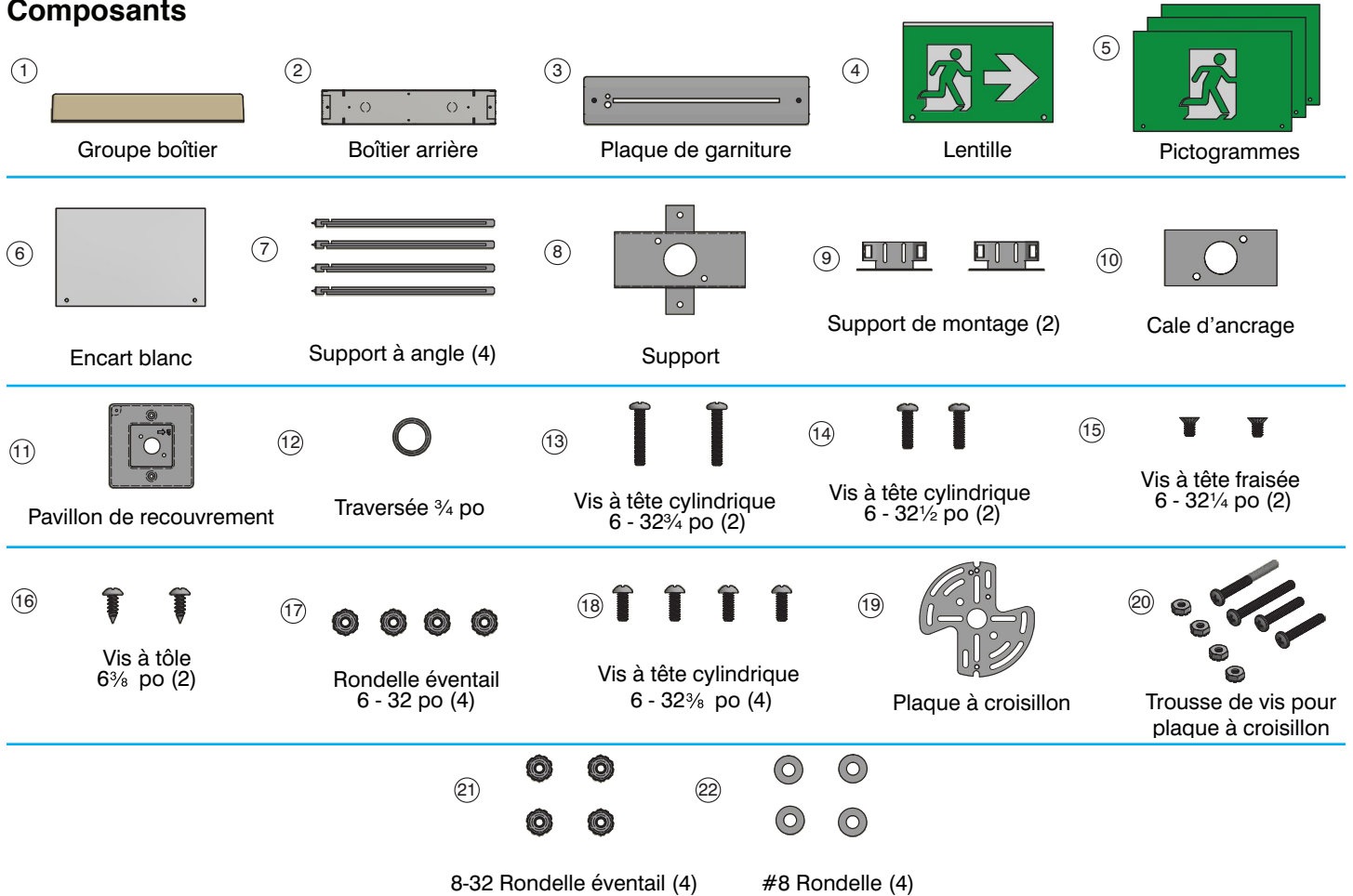

## INSTALLATION

### A Étapes de montage communes :

1. Enlever le couvercle du groupe boîtier ① en retirant la vis sur l'extrémité du groupe boîtier.

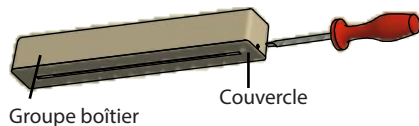

5. Retirer la gaine protectrice de la bande DEL.

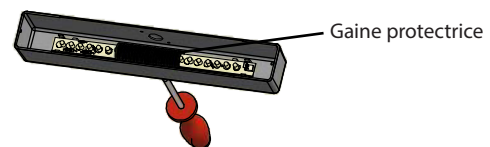

2. Défoncer les débouchures appropriées pour le montage et installer un raccord de traversée 3/4 po ⑫ dans le trou de passage puis acheminer les fils.

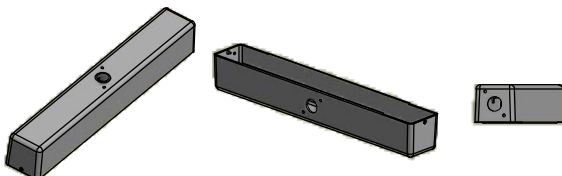

6. Pour une enseigne autonome, brancher la batterie dans la carte DEL.
7. Choisir le pictogramme. Installer l'encart blanc ⑥ ou le pictogramme ⑤.

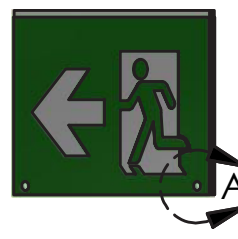

Sous le pictogramme, insérer un tournevis à embout plat et déclencher délicatement le bouton

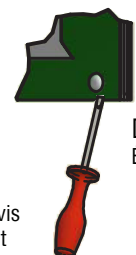

3. Pour la version encastrée dans un plafond ou une ossature en T, défoncer les débouchures du dessus.
4. Pour un plafond, utiliser les débouchures du dessus, en surface par l'extrémité, une débouchure de l'extrémité, en applique murale, une débouchure sur le côté.

8. Glisser le groupe lentille dans le couvercle (1).



Glisser la lentille intercalée

9. Fixer à l'aide de deux vis à tête cylindrique 3/4 po (13) et deux écrous freinés à rondelle éventail (17).



Fixer à l'aide de vis et écrous freinés à rondelle éventail

### Montage au plafond de surface :

1. Installer le pavillon (11) au boîtier à l'aide de deux vis à tête cylindrique 1/2 po (14) et écrous freinés à rondelle éventail (17).

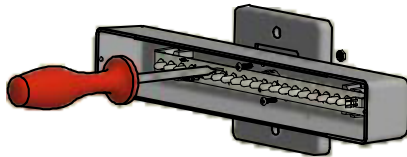

2. Installer le groupe couvercle et lentille dans le boîtier.

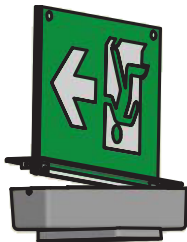

3. Fixer à l'aide d'une vis.

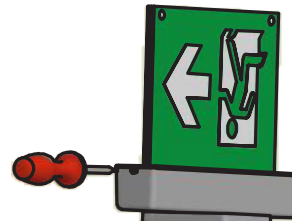

4. Passer les fils par la plaque à croisillon. (19)

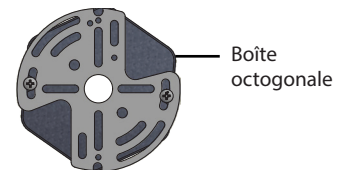

5. Faire les connexions électriques (voir le Schéma de câblage, page 6).  
6. Ajuster l'angle de la plaque à croisillon à la position voulue.

### Montage au mur de surface :

1. Placer la cale d'ancrage (10) et le pavillon, côté épais de la cale vers le haut.

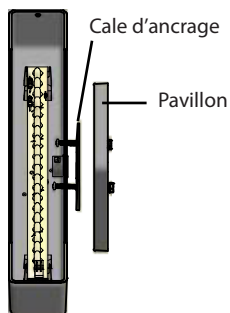

2. Fixer à l'aide de deux vis à tête cylindrique 1/2 po (14) et écrous freinés à rondelle éventail (17).  
3. Installer le groupe couvercle et lentille dans le boîtier.

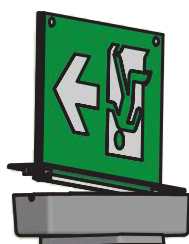

4. Fixer à l'aide d'une vis.

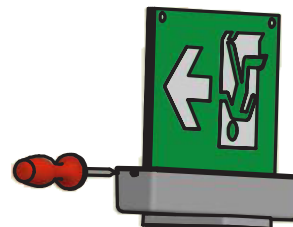

5. Passer les fils par la plaque à croisillon.



6. Faire les connexions électriques (voir le Schéma de câblage, page 6).  
7. Ajuster l'angle de la plaque à croisillon à la position voulue.

## Montage mural en extrémité :

1. Placer le pavillon (11).
2. Fixer à l'aide de deux vis à tête cylindrique ½ po (14) et écrous freinés à rondelle éventail (17).

NOTE :  
Orienter  
le pavillon  
vers le  
haut.

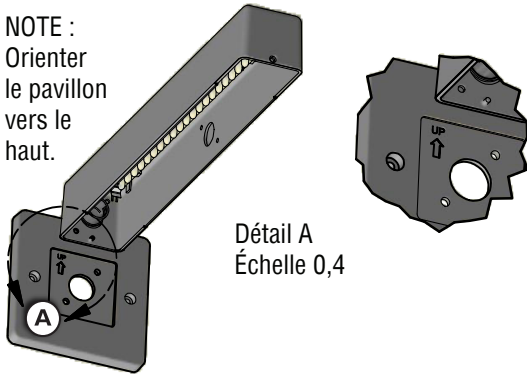

3. Installer le groupe couvercle et lentille dans le boîtier.

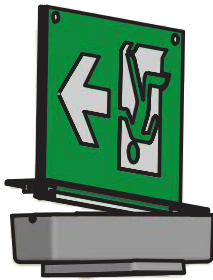

4. Fixer à l'aide d'une vis.

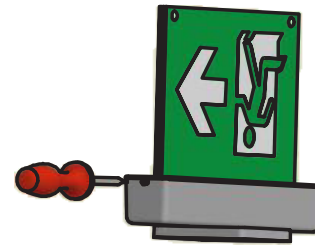

5. Passer les fils par la plaque à croisillon.

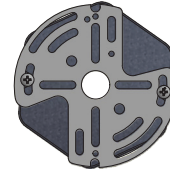

Boîte octogonale

6. Faire les connexions électriques (voir le **Schéma de câblage**, page 6).

7. Ajuster l'angle de la plaque à croisillon à la position voulue. (20)

NOTE : Suivre les étapes de 1 à 8 de la section **A** **Étapes de montage communes avant d'entreprendre les**  
**B** **Étapes communes pour le montage encastré.**

### **B** Étapes communes pour le montage encastré :

1. Utiliser le boîtier arrière (2) comme gabarit pour la découpe de l'ouverture.
2. Défoncer le trou de passage dans le boîtier arrière (2).

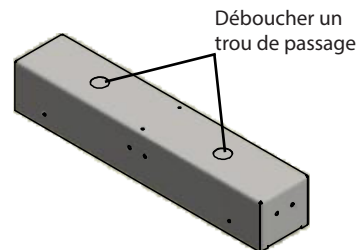
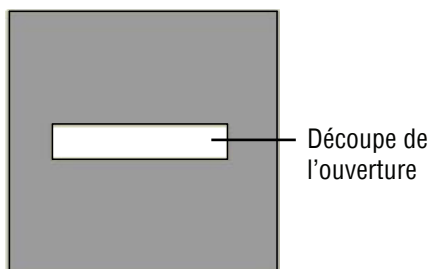

3. Installer un détendeur de traction (non fourni).

## Montage à ossature en T :

1. Installer deux supports de montage (9) au boîtier arrière (2) à l'aide de quatre vis à tête cylindrique 3/8 po (18), rondelle éventail (21), et rondelle (22).  
NOTE : Les supports de montage peuvent être installés sur les côtés ou les extrémités du boîtier arrière.

Insérer les vis à tête cylindrique 3/8 po depuis l'intérieur du boîtier arrière.

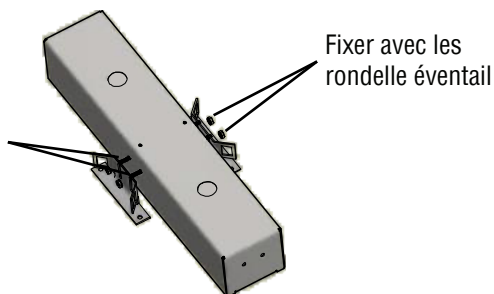

2. Glisser les quatre supports à angle (7) dans les supports de montage (9).
3. Installer le groupe boîtier arrière dans le plafond.

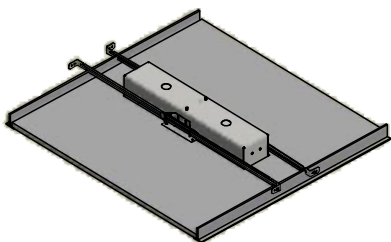

4. Installer le support (8) au dessus du groupe boîtier (1) à l'aide de deux vis à tête cylindrique 1/2 po (14) et écrous freinés à rondelle éventail (17).

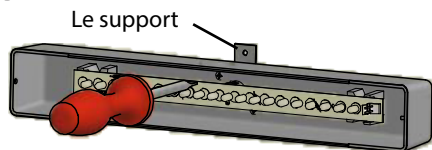

5. Installer le groupe couvercle et lentille dans le boîtier.



6. Fixer à l'aide d'une vis.

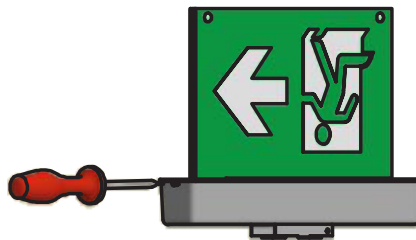

7. Faire les connexions électriques (voir le Schéma de câblage, page 6).
8. Placer le montage dans le boîtier arrière (2) et fixer le support (8) au boîtier arrière à l'aide de deux vis à tête 3/8 po (16).

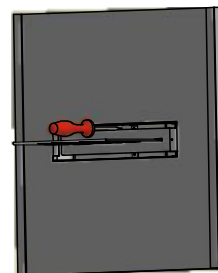

9. Glisser la plaque de garniture (3) sur la lentille et fixer à l'aide de vis à tête fraisée 7/16 po (15).

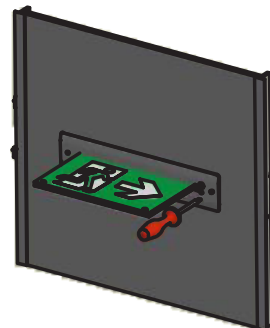

## Montage encastré au plafond :

Pour le montage encastré au plafond, suivre les instructions pour le montage dans une ossature en T et exclure les supports à angle (7).

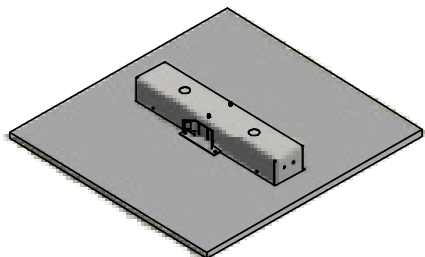

## Montage encastré au mur :

1. Percer trois trous sur la plaque de garniture (3). Utiliser les repères sur la plaque de garniture, trous de montage de 7/8 po et deux trous de montage de 3/16 po dia.

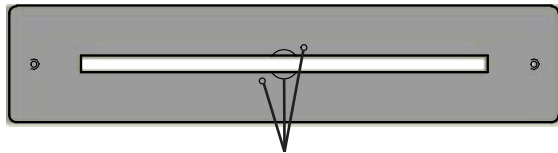

Percer trous sur la plaque de garniture

2. Placer la cale d'ancrage (10) et la plaque de garniture (3) côté épais de la cale vers le haut.

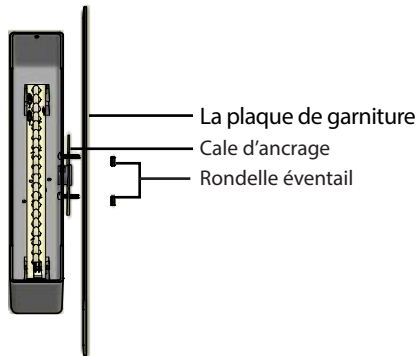

3. Fixer à l'aide de deux vis à tête cylindrique 3/8 po (18) et écrous freinés à rondelle éventail (17).
4. Installer le groupe couvercle et lentille dans le boîtier.

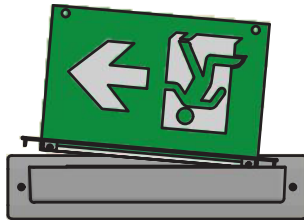

5. Fixer à l'aide d'une vis.

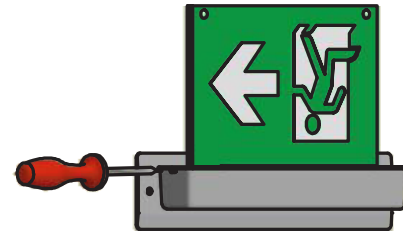

6. Faire les connexions électriques (voir le Schéma de câblage, page 6).
7. Placer le montage sur le boîtier arrière (2) et fixer à l'aide de vis à tête fraisée 7/16 po (15).

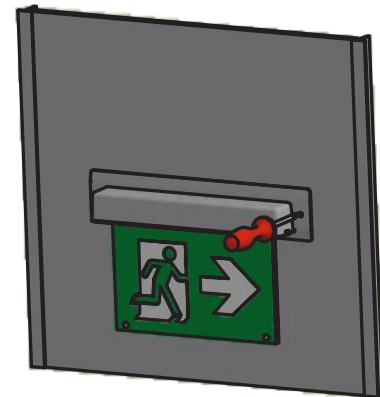

## Schéma de câblage

### ENSEIGNE UNIVERSELLE DOUBLE C.A.

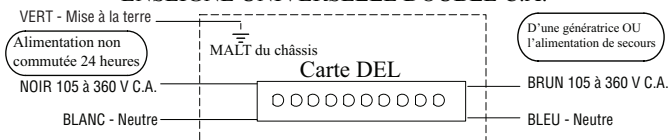

### ENSEIGNE AUTONOME

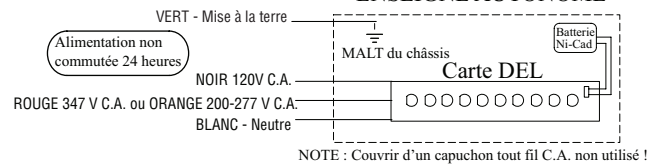

### ENSEIGNE C.A. SEULEMENT

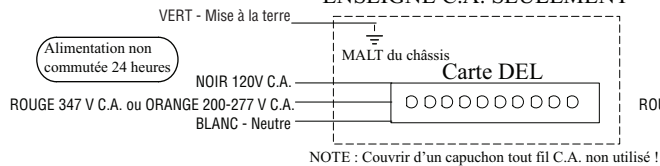

### ENSEIGNE UNIVERSELLE C.A. ET C.C.

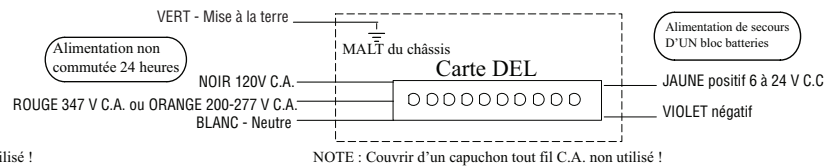

---

## ENTRETIEN

1. Le Code exige que l'équipement soit soumis à un test tous les 30 jours et la tenue d'un registre. De plus, l'équipement doit être soumis à un test annuel d'une durée prévue par le Code. L'équipement doit être réparé s'il ne fonctionne pas comme prévu durant toute la durée du test. Un registre doit être tenu où seront notés les résultats de tous les tests et de toutes réparations effectuées et celui-ci doit être prêt à être présenté aux autorités compétentes le cas échéant. BeLuce Canada Inc. recommande fortement la conformité à toutes les exigences du Code.
2. Les lampes sont mentionnés lorsqu'il est utilisé selon les instructions fournies avec l'appareil sont conformes aux exigences de la norme CSA 22.2, No. 141 - Unité équipement pour l'éclairage d'urgence.
3. Nettoyer les panneaux/lentilles régulièrement pour que l'enseigne reste bien lisible.  
**NOTE** : Toujours couper l'alimentation C.A. avant l'entretien de l'unité. L'entretien et la réparation doivent être effectués par un personnel d'entretien qualifié. L'usage de pièces de rechange provenant d'un autre fabricant que BeLuce Canada Inc. peut causer une défaillance prématurée de l'équipement et annulera toute garantie.

---

## GUIDE DE DÉPANNAGE

### L'ENSEIGNE DE SORTIE NE S'ALLUME PAS DU TOUT

1. Vérifier l'alimentation C.A. et toutes les connexions du C.A. – S'assurer que l'enseigne est alimentée en C.A. sur 24 heures (non commutée).
2. L'alimentation C.A. est adéquate et la lampe témoin est éteinte, replacer le groupe carte de circuit imprimé.
3. Ceci pourrait être le résultat d'une alimentation C.A. commutée à l'unité (qui aurait été coupée à un certain moment).

---

### SI L'APPAREIL D'ÉCLAIRAGE DE SECOURS PRÉSENTE L'UN DES PROBLÈMES SUIVANTS :

- Le témoin DEL est éteint ou affiche un mauvais statut.
- La bande DEL est allumée pendant l'alimentation CA, mais en état d'urgence n'est pas opérationnelle.
- La bande DEL est allumée, mais la batterie ne se charge pas (la tension de la batterie est faible).

### EFFECTUER UNE RÉINITIALISATION SUR LA CARTE DE LA BATTERIE ET DU CHARGEUR

1. **Déconnecter l'alimentation CA** : coupez l'alimentation CA de l'appareil d'éclairage de secours.
2. **Débrancher la batterie** : déconnectez en toute sécurité la batterie de la carte du chargeur.
3. **Attendre 10 secondes** : Laissez le système se décharger complètement en attendant au moins 10 secondes.
4. **Reconnecter l'alimentation** : Rebranchez la batterie sur le chargeur.
5. **Rétablir l'alimentation CA** du projecteur.
6. **Vérifier la réinitialisation** :
  - I. Assurez-vous que le témoin DEL fonctionne correctement.
  - II. Vérifiez que la batterie se charge et que la fonction de secours est opérationnelle.

**NOTE**: Si le problème persiste après la réinitialisation, une inspection plus approfondie du luminaire ou l'aide d'un professionnel pourrait être nécessaire.

## VEUILLEZ CONSERVER CES INSTRUCTIONS