



INSTRUCTIONS

MESURES DE PROTECTION IMPORTANTES

Toujours prendre les précautions d'usage pour employer un équipement électrique, notamment les mesures suivantes :

1. **VEUILLEZ LIRE ATTENTIVEMENT ET OBSERVER TOUTES LES CONSIGNES DE SÉCURITÉ.**
2. Toujours débrancher l'unité de l'alimentation électrique avant l'entretien ou une réparation.
3. Ne pas laisser le cordon entrer en contact avec une surface chaude. Ne pas installer près d'un chauffage au gaz ou électrique.
4. L'équipement doit être installé dans un endroit et à une hauteur où il ne sera pas soumis à un usage intempestif par un personnel non autorisé.
5. L'usage de tout appareil auxiliaire non recommandé par BeLuce Canada Inc. peut causer une condition non sécuritaire et annulera la garantie de l'unité.
6. Ne pas employer cet équipement pour un usage autre que celui prévu.
7. La maintenance de cet équipement doit être effectuée par le personnel de maintenance qualifié.
8. Consulter le Code du bâtiment et vérifier les méthodes de câblage et d'installation conformes.
9. **VEUILLEZ CONSERVER CES INSTRUCTIONS !**

INSTALLATION

MONTAGE EN SURFACE

1. Acheminer les fils d'alimentation c.a. non commutée sur 24 h de la tension assignée à une boîte de jonction (fournie par d'autres) installée conformément à tous les codes et toutes les normes applicables. Laisser un jeu d'au moins 8 pouces aux fils à la fin du circuit. Ce circuit ne devrait PAS être sous tension à cette étape de l'installation.
2. Ouvrir l'unité en dévissant les deux (2) vis de la lentille et les deux (2) vis du couvercle (figure 1).
3. Retirer la plaque-couvercle.
4. Défoncer la débouchure pour l'entrée de câblage 7/8 po.
5. Installer l'unité solidement en place. Installer deux (2) vis. Fixer chaque sangle par une vis ou un boulon de grosseur appropriée (non fournis) (figure 2).
6. Installer la traversée étanche aux liquides (non fournis).
7. Effectuer les connexions de câblage adéquates entre l'alimentation en C.A. et le transformateur de l'unité, d'après le schéma de câblage fourni (figure 4). **Isoler tout fil électrique non utilisé !** Connecter la mise à la terre au fil de terre vert fourni, conformément aux codes locaux. Regrouper toutes les connexions électriques et les connecteurs. **MISE EN GARDE ! Omettre d'isoler un fil non utilisé peut entraîner un risque de choc électrique, une condition non sécuritaire et une défaillance de l'équipement.**
8. Connecter le ou les conducteurs de la borne positive de la batterie (+) au connecteur de la borne positive de la carte de circuit imprimé (figure 5).
9. Remettre en position la plaque-couvercle.
10. Positionner les lampes/têtes de manière à fournir la meilleure distribution lumineuse. Pivoter manuellement chaque tête à la position voulue (figure 3).
11. Refermer la lentille et fixer à l'aide des deux (2) vis. Il est recommandé de serrer à la main, le couple maximal étant de 0,7 N m.
12. Mettre sous tension l'alimentation de la tension de secteur en C.A.

MONTAGE DE LA BOÎTE DE JONCTION

1. Se reporter à 1 et 4 ci-dessus.
2. Dégager le trou de montage approprié à l'arrière de la base (figure 2).
3. Installer le joint d'étanchéité sur les trous de montage (figure 1).
4. Réassembler à la boîte de jonction et vérifier le joint d'étanchéité.
5. Se reporter à 7-12 ci-dessus.

FUNCTIONNEMENT

1. Pour effectuer un test, appuyer sur le bouton TEST. La lampe témoin de charge s'éteindra et les lampes C.C. s'allumeront.
2. Relâcher le bouton TEST. La lampe témoin de charge s'éteindra et les lampes C.C. s'allumeront.
3. Une lampe témoin d'une forte luminosité indique un taux de charge élevé. Une fois que la batterie a atteint sa pleine charge, la lampe témoin s'éteindra. En mode de fonctionnement normal, la lampe témoin de charge élevée s'éteindra et s'allumera de manière intermittente pendant que l'unité est en mode de veille (présence de l'alimentation secteur régulière en C.A.), le taux de charge étant variable pour une charge de batterie optimale constante.

Figure 1

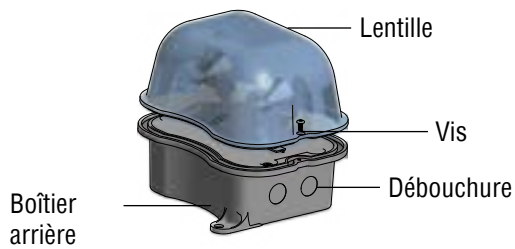

Figure 2

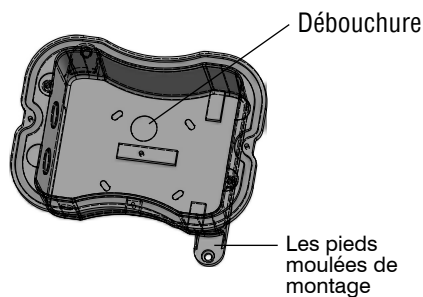

Figure 3

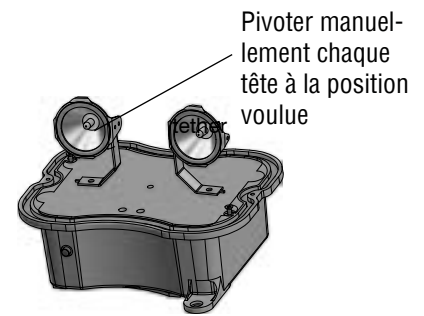

Figure 4

CARTE DE CIRCUIT IMPRIMÉ DU CHARGEUR

VERSION À TRIPLE ENTRÉE

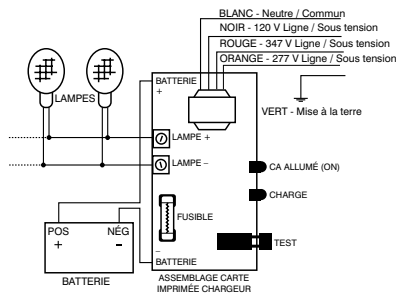

Figure 5

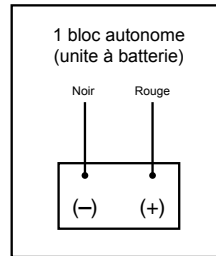
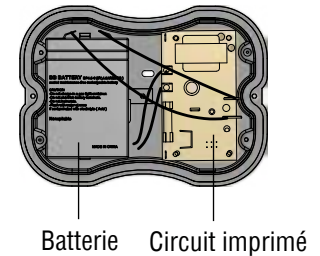

Figure 6



ENTRETIEN

1. BeLuce Canada Inc. recommande fortement la conformité à toutes les exigences du Code.

2. Nettoyer régulièrement la lentille.

NOTE : L'entretien et la réparation doivent être effectués par un personnel d'entretien qualifié. L'usage de pièces de rechange provenant d'un autre fabricant que BeLuce Canada Inc. peut causer une défaillance prématurée de l'équipement et annulera toute garantie.

GUIDE DE DÉPANNAGE

NOTE IMPORTANTE : Si la caractéristique de temporisation en option est installée, les lampes de secours resteront allumées pendant jusqu'à 10 minutes après le rétablissement de l'alimentation C.A. du secteur à l'unité.

LES PHARES DE SECOURS NE S'ALLUMENT PAS

Lampe témoin éteinte avant le test...

1. Vérifier l'alimentation C.A. - s'assurer d'une alimentation C.A. de l'unité sur 24 h (non commutée).
2. L'alimentation C.A. est adéquate et la lampe témoin est éteinte, replacer le groupe carte de circuit imprimé.

Lampe témoin allumée avant le test

1. Soit que la sortie soit en état de court-circuit ou surcharge, ou la batterie n'est pas branchée.
2. La batterie est profondément déchargée. Allouer une période de charge de 24 heures, puis soumettre à un nouveau test.
NOTE : Ceci pourrait être le résultat d'une alimentation C.A. commutée à l'unité (qui aurait été coupée à un certain moment), d'une batterie dont un élément a été court-circuité, d'une vieille batterie ou qui a été déchargée en raison d'une panne de courant prolongée et qui n'est pas complètement rechargée.

LES PHARES DE SECOURS S'ALLUMENT À FAIBLE LUMINOSITÉ APRÈS AVOIR APPUYÉ SUR LE BOUTON TEST

1. La batterie est déchargée – permettre la charge de l'unité durant 24 heures, puis effectuer un autre test. Si la luminosité des phares reste faible, vérifier si le fonctionnement du chargeur est adéquat. Si le chargeur fonctionne normalement, remplacer la batterie.

LES PHARES DE SECOURS S'ALLUMENT LORSQUE LA BATTERIE EST CONNECTÉE AU DÉBUT

1. La batterie peut avoir été branchée en inversant la polarité. Vérifier les connexions. Connecter le conducteur positif à la borne positive de la batterie et le conducteur négatif à la batterie négative de la batterie. Les lampes devraient alors s'éteindre et la lampe témoin de la charge devrait s'allumer lorsque l'alimentation en C.A. est appliquée.

LES PHARES DE SECOURS S'ALLUMENT À FAIBLE LUMINOSITÉ LORSQUE L'UNITÉ EST ALIMENTÉE PAR LE C.A. DU SECTEUR

1. Vérifier la tension et les connexions de l'alimentation en C.A. Cet équipement de secours est muni d'une protection en cas de baisse de tension. L'alimentation C.A. doit être au moins 80 % de la valeur nominale (96 V pour une alimentation secteur de 120 V) pour que l'équipement fonctionne normalement. À une tension d'alimentation inférieure, les phares de secours commenceront à produire une faible luminosité jusqu'à ce que la tension baisse sous le seuil « d'allumage ». NOTE : Cette condition peut aussi être causée par une erreur lors du raccordement du transformateur de tension à la ligne d'alimentation 120 V.

VEUILLEZ CONSERVER CES INSTRUCTIONS