



Tempesta^{MD} DEL



Tempesta^{MD}

TEMPESTA^{MD}

Tempesta^{MD} Unité et à Distance de la Batterie



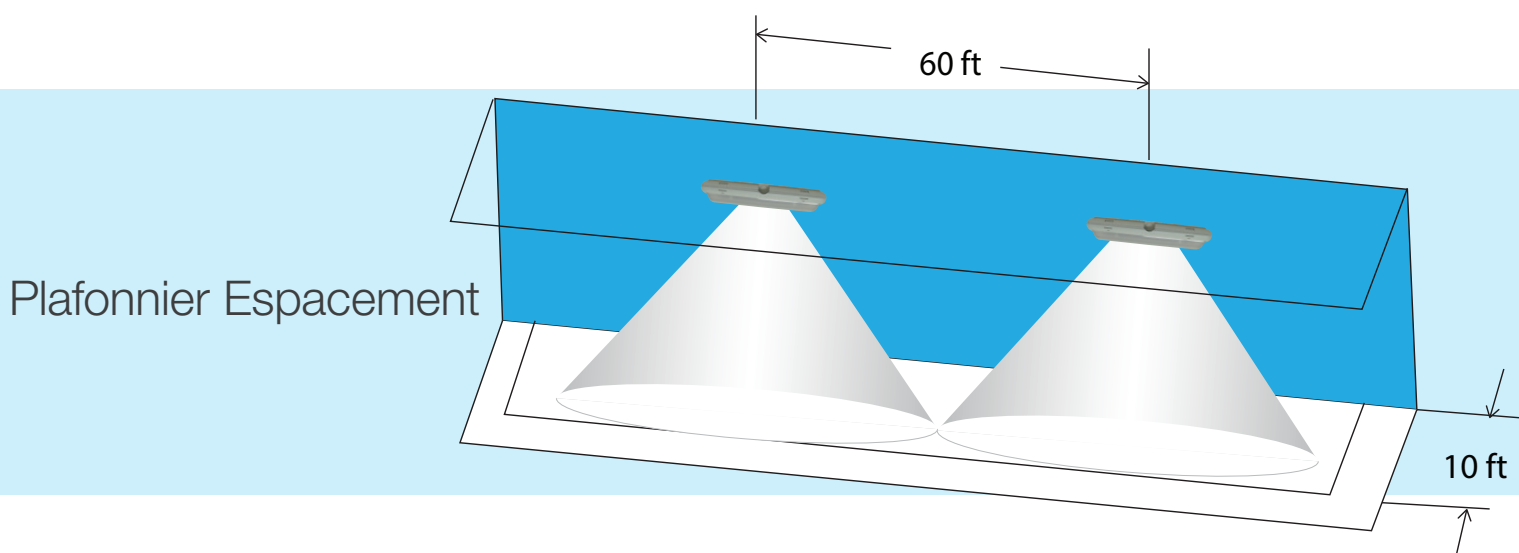

La gamme Tempesta^{MD} propose un design italien d'exception, un fonctionnement fiable et une performance accrue d'un appareil à l'autre. Une technologie d'éclairage aux DEL ou au fluorescent permet une répartition lumineuse améliorée, réduit le nombre d'unités à installer, maintient une faible consommation d'énergie et crée un environnement plus sécuritaire durant les pannes de courant. Conçue en fonction d'une installation murale ou au plafond, la gamme Tempesta^{MD} est une solution polyvalente, pour toute application.

Gamme Tempesta^{MD}

- Unité à batterie Tempesta^{MD} à DEL (EM)
- Unité satellite Tempesta^{MD} à DEL
- Unité Tempesta^{MD} à DEL normalement allumée (C.A.)
- Unité Tempesta^{MD} à DEL CAEM
- Unité à batterie Tempesta^{MD} au fluorescent
- Unité satellite Tempesta^{MD}

ÉTUDES DE CAS : BIBLIOTHÈQUE

Les applications pour les bibliothèques Liste des lauréats des IES Illumination Awards of Merit en 2015 Hao Sun, P.Eng., LC, IESNA de The Walter Fedy Partnership a été sélectionné comme concepteur lumière du projet. En 2015, il a été honoré comme lauréat d'un IES Illumination Award of Merit pour la conception de la Bibliothèque publique de Kitchener.

La succursale centrale de la Bibliothèque publique de Kitchener, ON est située au coeur de la Ville de Kitchener. 2010 a été l'année de la première pelletée de terre de ce projet de rénovation et d'expansion de 40 000 000 \$ échelonné sur 3,5 années. Ce projet transformateur a créé un nouveau lieu de rencontre public et une occasion d'apprendre et de partager les connaissances avec la communauté. Outre la bibliothèque, l'établissement inclut également un théâtre, une galerie d'art, un laboratoire d'informatique, ainsi que des salles d'étude et de réunion.

On trouve à l'avant de la bibliothèque la principale salle de lecture. Cet aménagement à aire ouverte compte deux étages et est doté d'un nouveau plafond éclairé de manière à simuler un ciel étoilé. Dans une pièce de cette taille, l'éclairage de secours peut s'avérer tout un défi.

ÉTUDES DE CAS : BIBLIOTHÈQUE

Bibliothèque publique de Kitchener: support mural de surface

Et pour un espace aussi splendide et moderne, l'esthétique constitue un facteur essentiel pour tous les composants installés. Afin de satisfaire aux exigences en matière d'éclairage de secours et préserver la qualité architecturale de la conception générale, Hao Sun a choisi le modèle Tempesta^{MD} de BeLuce.

Tempesta^{MD} est un éclairage de secours fluorescent ou à DEL qui défie l'apparence traditionnelle des luminaires d'éclairage de secours classiques. Il peut être installé en surface ou encastré et son profil bas et sa silhouette aux lignes arrondies se mêlent tout naturellement à l'environnement. Avec plus de 1 300 lumens, le Tempesta^{MD} procure la performance nécessaire pour éclairer la zone au complet depuis le plafond du deuxième étage.

En plus du modèle Tempesta^{MD}, installé dans l'ensemble, la Bibliothèque publique de Kitchener est aussi pourvue d'unités combinées Stella, d'enseignes de sortie Curva, d'unités autonomes Nova et de phares satellites LR en plastique.



APPLICATIONS

Tempesta^{MD} convient à un vaste choix d'applications, notamment :

Écoles	Bibliothèques
Banques	Halls d'entrée
Résidences	La réfrigération
Bureaux	Les aires de préparation des aliments
Piscines	Commerces de détail
Hôpitaux	Verrières
Restaurants	

OPTIONS DE MONTAGE :

Plafond de surface	Encastré mur
Surface mur	T-bar plafond
Plafond encastré	



VUE D'ENSEMBLE DES PRODUITS

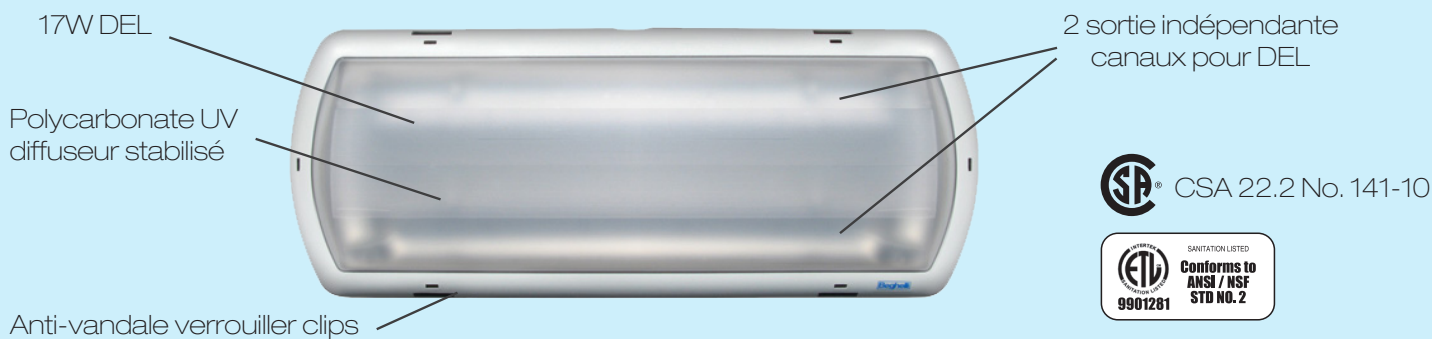

Conforme à la norme ANSI/NSF Std. No. 2

Surface ou en retrait, montage au plafond ou au mur

Auto-test d'auto-diagnostic sont disponibles

Dans les endroits humides / IP65

TRAITS

AVANTAGES

Dans les endroits humides / IP65

- Convient aux applications à l'intérieur comme à l'extérieur
- Protection pour les emplacements assujettis à la poussière et à l'eau

Jusqu'à 1 300 lumens en mode de secours

- Grand appareil à l'écart sur le centre
- Jusqu'à 60 pi espacement
- Les économies de coûts avec moins d'unités requises

À autotest et autodiagnostic

- Communication intelligente constante

En polycarbonate à 100 %

- Résistance à la corrosion, à la flamme et au vandalisme

Technologie DEL Samsung

- Faible entretien et lampes à durée de vie jusqu'à 100 000 heures
- Flux lumineux élevé et faible consommation de puissance

Mis assainissement

- Convient à un usage dans tout environnement qui exige une cote de protection pour zone d'éclaboussement à la norme 2 NSF/ANSI

Vandalisme

- Convient à une grande variété d'applications
- Conserve l'intégrité de l'appareil dans les zones à haut risque de vandalisme



TEMPESTA^{MD}

BeLuce Canada Inc.
3900 14th Avenue, Unit 1
Markham, ON L3R 4R3

Tél. : (905) 948-9500
Télé. : (877) 358-9638
Fax: (905) 948-8673

www.beghellicanada.com